



- 100% électrique
- 46 km/h et jusqu'à 75 km d'autonomie
- Fourgon à rideau coulissant
- 413 kg de charge utile
- Charge en 4h

PERFORMANCES	eM
Vitesse réduite	-
Vitesse maximale	46 km/h
Autonomie à 40 km/h*	75 km
Rampe maxi en charge	20%

* En fonction de l'utilisation, l'autonomie peut varier de plus 25% (en vitesse réduite) ou moins 25% (usage intensif)

eM



CARACTÉRISTIQUES TECHNIQUES	eM
Moteur électrique	General Electric - 80V
Emplacement	À l'avant
Puissance maxi	5,2 kW - 9 kW en crête
Couple moteur	76 Nm
Alimentation	Courant continu
Batterie de traction	Pb Gel - 10 éléments de 8V - 90,5 Ah @ C1
Energie embarquée	9520 Wh @C/5
Chargeur embarqué	Alim. 220V - 2400W - 16A
Transmission	Directe avec différentiel
Châssis	Aluminium
Carrosserie	Sandwich ABS recyclé / PMMA et SB
Direction	Crémaillère - Colonne de direction réglable
Freinage	Double circuit, rattrapage automatique d'usure de garnitures Disques avant 235 mm, tambours arrière 260 mm Frein de stationnement à commande mécanique
Suspensions	Suspension avant à double triangle, ressorts hélicoïdaux Suspension arrière multi-bras, ressorts hélicoïdaux
Pneumatiques	165/70R13 Michelin Energy Saver

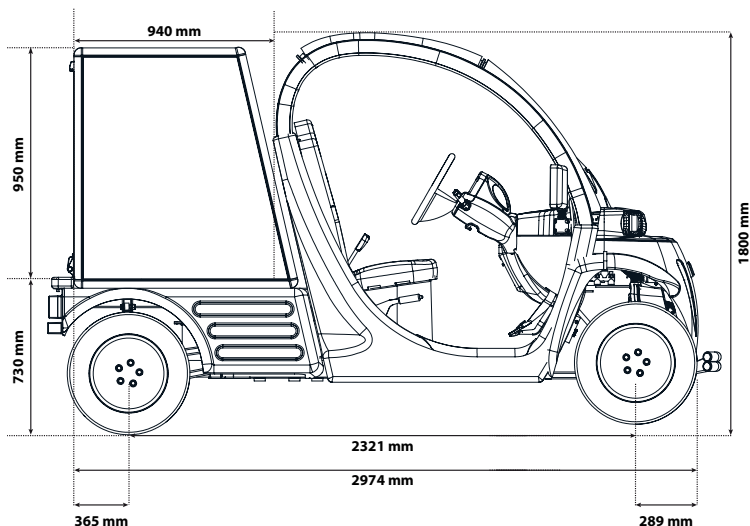

POIDS (kg)	eM
Catégorie	Quadricycle lourd (L7e)
Permis	A, A1, B1 ou B
Age minimum	16 ans
Nombre de places	2
Poids à vide avec batteries	835
Charge utile	413
Poids total autorisé en charge	1248
Charge maxi. admissible sur l'essieu avant	626
Charge maxi. admissible sur l'essieu arrière	826

DIMENSIONS (mm)*	eM
Empattement	2321
Longueur hors tout	2974
Largeur sans rétroviseur	1406
Hauteur hors tout	1800
Hauteur du seuil de chargement	730
Volume du fourgon(m ³)	1,2
Surface utile	1165 x 1140
Largeur d'ouverture de la porte	1120
Hauteur d'ouverture de porte	830
Garde au sol	210
Voie avant	1340
Voie arrière	1340
Porte à faux avant	289
Porte à faux arrière	365
Rayon de braquage	4300

*Véhicule à vide + ou -20 mm

Existe en 6 coloris



Équipements de série

- Fourgon en aluminium et en tôle électro-zinguée
- Fond en contre-plaqué anti-dérapant
- Rideau coulissant en aluminium avec ressort de rappel
- Verrouillage du rideau à distance
- Rétroviseurs de grande taille
- Buzzer de proximité piéton
- Frein à main à gauche
- Pare-chocs avant
- Tampons arrière
- Poignée de maintien
- Protections de marchepieds
- Bandes réfléchissantes de classe 1
- Buzzer de marche AR
- Pare-brise sécurité teinté
- Ordinateur de bord
- Marche AV/AR

- Clignotants à retour automatique
- Indicateur de décharge batterie avec mode sécurité à 90% de décharge
- Bavettes de roues avant

Options

- Système de désembuage

Accessoires

- Vitre arrière rigide
- Autoradio CD Alpine enceintes stéréo
- Portes souples
- Portes rigides avec vitres coulissantes
- Bâche de protection de cabine